

VSK 31

Verdichter/Compressor/Compresseur

**Ersatzteil-Katalog
Spare Parts Manual
Catalogue Pièces de Rechange**

36,25,15,139-00

Rev. 01.2008



Bestellung von Ersatzteilen

Procedure of Ordering Spare Parts

Procédure de Commande Pièces de Rechange



VSK 31

Einleitung

Im vorliegenden Ersatzteilkatalog sind sämtliche von Carrier Sütrak erhältlichen Ersatzteile für die entsprechende Klimaanlage zusammengefasst. Mengenangaben beziehen sich, falls vorhanden, auf die Stückzahl pro Anlage.

Hinweise des Herstellers

Bei Reparaturarbeiten nur die Originalersatzteile Carrier Sütrak verwenden. Falls Nicht-Originalteile, die von Carrier Sütrak weder geprüft noch zugelassen sind, benutzt werden, so können hierdurch die Sicherheit und der ungestörte Betrieb ernsthaft in Frage gestellt werden. Die Ausstattung kann in diesem Fall ihre Garantie verlieren oder nicht mehr mit den Zulassungsnormen der zulässigen Stellen konform sein.

Die vorliegende Anleitung gilt für die Standardmodelle. Sollten bestimmte Teile nicht in der Liste enthalten sein, wenden Sie sich bitte an die unten stehende Adresse.

Introduction

This spare parts manual contains all the spare parts used by Carrier Sütrak in this unit. The column quantity shows how many times you will find each piece in one unit.

Manufacturer information

In the event of repair, only use original Carrier Sütrak parts. The use of "non original" parts which have not been tested and approved by Carrier Sütrak can lead to serious risk for the safety and correct operation of the unit; in certain cases the equipment may no longer be covered by the warranty or comply with the approval standards of the requisite authorities.

This manual shows standard models. For any options that do not figure in the manual, please contact us.

Introduction

Ce catalogue contient toutes les informations concernant les pièces de rechange Carrier Sütrak disponibles pour ce type de climatiseur. La colonne quantité indique le nombre de pièces d'un certain type se trouvant dans le climatiseur.

Informations constructeur

En cas de réparation, utiliser uniquement des pièces d'origine Carrier Sütrak. L'utilisation de pièces non testées et approuvées par Carrier Sütrak peut conduire à de sérieux problèmes de sécurité et de fonctionnement du groupe d'air conditionné. Dans certain cas l'équipement peut perdre sa garantie ou son approbation auprès des services autorisés.

Ce manuel est valable pour les modèles standards. Si la pièce recherchée ne figure pas dans le manuel, veuillez nous contacter à l'adresse suivante.

Carrier Sütrak

Zweigniederlassung der Carrier Transicold Deutschland GmbH & Co. KG

Heinkelstr. 5, Germany-71272 Renningen,

Tel: 00 49-(0)7159-923-0, Fax: 00 49-(0)7159-923-269

eMail: parts.suetrak@carrier.utc.com info.suetrak@carrier.utc.com

...oder wenden Sie sich an Ihren nächsten Carrier Sütrak Händler.

Um eine schnelle und richtige Lieferung von Ersatzteilen zu gewährleisten, benötigen wir folgende Informationen:

1. Ihre genaue Anschrift.
2. Gewünschte Versandart: z.B. Post, Luftfracht, Express, usw.
3. Genaue Bezeichnung der Anlage mit Baujahr. (Seriennummer)
4. Stückzahl und Ersatzteilnummer der gewünschten Teile.

... or contact your local Carrier Sütrak distributor.

You require a prompt and correct supply. In order to comply with this demand, we need to have the following information:

1. Your exact address.
2. Requested kind of dispatch. For example, surface mail, air mail, air fright, etc.
3. Exact type of unit and year of construction. (serial number)
4. Quantity and code number of the required spare parts.

... ou contacter votre distributeur local Carrier Sütrak.

Pour garantir une livraison rapide et correcte, nous avons besoin des informations suivantes:

1. Votre adresse exacte.
2. Le mode d'expédition souhaité. Par exemple, par poste, express, poste aérienne, etc.
3. Des indications précises concernant l'unité de climatisation. (numéro de série)
4. Le numéro de référence et la quantité de pièces.

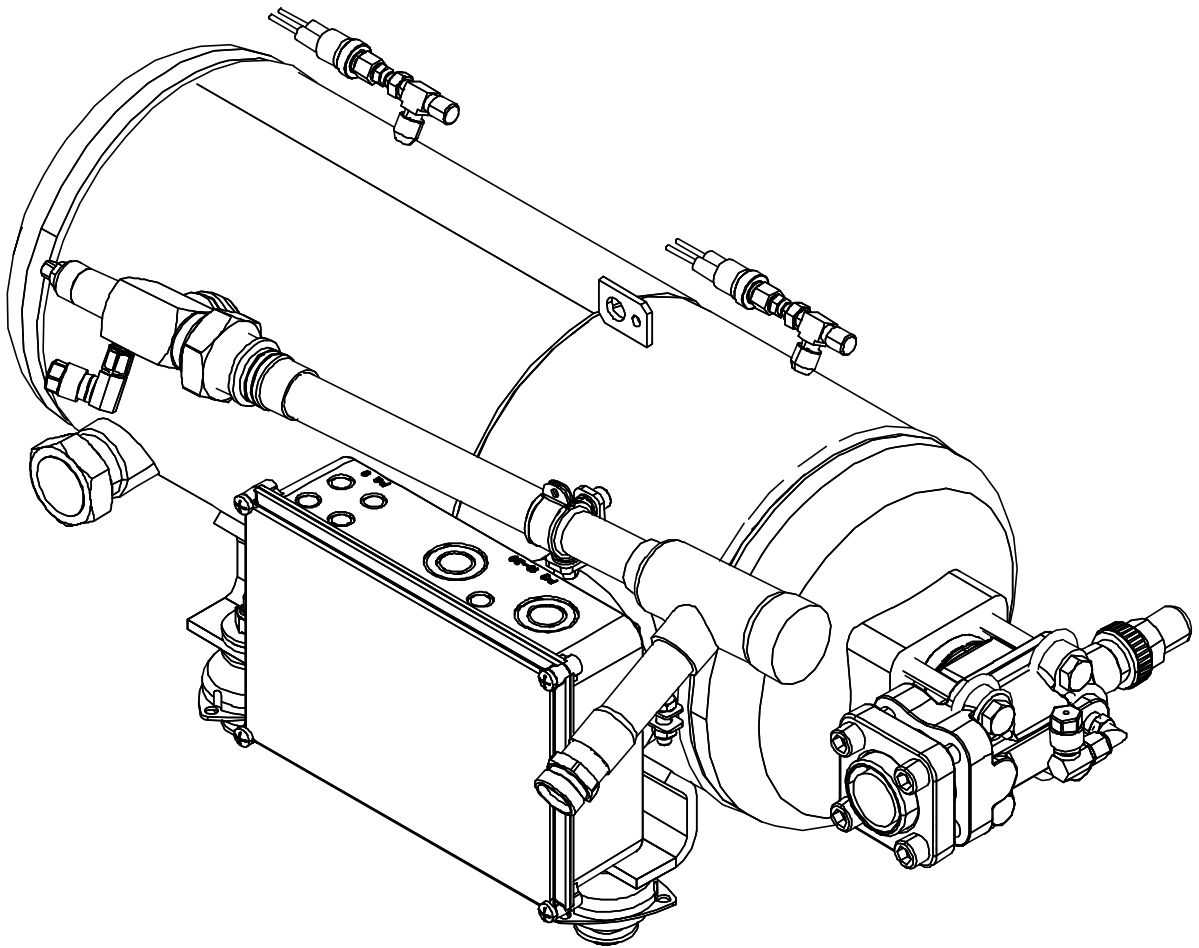

VSK 31

Verdichter / Compressor / Compresseur

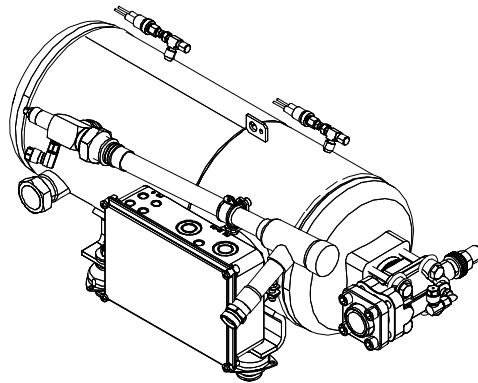

D

**Verdichter und Anbauteile
Schwingungsdämpfer**

**6
8**

GB

**Compressor and Accessories
Shock-mount**

**6
8**

F

**Compresseur et Accessoires
Amortisseur de vibrations**

**6
8**

Verdichter und Anbauteile

Compressor and Accessories

Compresseur et Accessoires

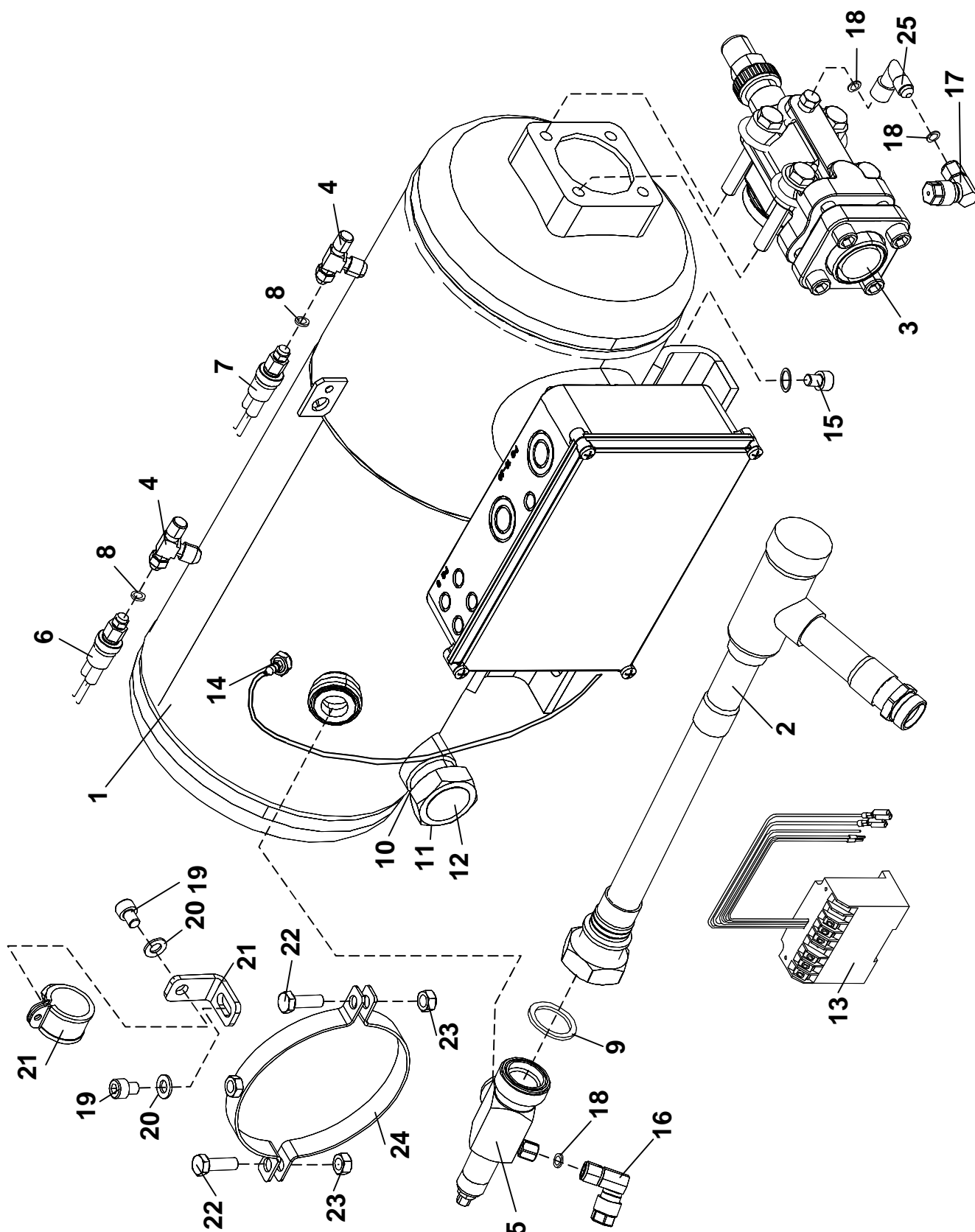

Pos.	Bezeichnung	Description	Description	Bestell-Nr. Ordering No. No.Référence	Menge Quantity Quantité
1	Verdichter VSK31	Compressor VSK31	Compresseur VSK31	24,01,15,013-01	1
2	BG Rückschlagventil	Check Valve ASY	Clapet de non retour ASY	75,61,02,019-00	1
3	Saugabsperrentil mit Flanschverschraubung	Suction valve with flange fitting	Valve d'aspiration avec un boulonnage de bride	24,01,75,615-00	1
4	Anschlussnippel für Pressostat	Fitting for pressostat	Raccord pour le pressostat	24,01,75,616-00	2
5	Druckabsperrentil	Discharge valve	Vanne de refoulement	24,01,75,614-00	1
6	HD Pressostat	HP Pressostat	Pressostat HP	26,03,20,255-00	1
7	ND Pressostat	LP Pressostat	Pressostat BP	26,03,20,054-00	1
8	Dichtring	Gasket	Joint	32,23,26,230	2
9	Dichtring	Gasket	Joint	24,01,76,007	2
10	Dichtung Schauglas	Gasket Sight glass	Joint pour voyant liquide	24,01,73,057	1
11	Überwurfmutter	Nut	Ecrou	24,01,73,056	1
12	Schauglas	Sight glass	Voyant liquide	24,01,73,050	1
13	Motorschutzgerät	Motor protection	Protection de moteur	26,07,11,009	1
14	Temperaturfühler	Sensor	Sonde	24,01,76,009-00	1
15	BS Ölablass	Oil Outlet ASSY	Vidange ASSY	24,01,76,020-00	1
	Kältemaschinenöl R134a	Refrigeration oil R134a	Huile frigorigue R134a	36,13,01,023	3 ltr
16	Füllventil 90° HD	Filling Valve 90° HP	Ensemble valve HP 90°	75,61,02,009	1
17	Füllventil 90° ND	Filling Valve 90°LP	Ensemble valve BP 90°	75,61,02,008	1
18	Dichtring	Gasket	Joint	32,23,26,320	2
19	Zylinderschraube	Cylinder Head Screw	Vis cylindrique	32,01,07,033	2
20	Scheibe	Washer	Rondelle	32,03,03,366	2
21	Rohrschelle	Clamp	Collier	32,15,01,120-00	1
22	Sechskantschraube	Hexagon Screw	Vis hexagonale	32,01,02,063	2
23	Mutter	Nut	Ecrou	32,02,22,006	2
24	Rohrschelle	Clamp	Collier	32,15,01,121-00	1
25	Einschraubwinkel	Angle piece	Pièce d'angle	24,09,10,004	1

Schwingungsdämpfer

Shock-mount

Amortisseur de vibrations

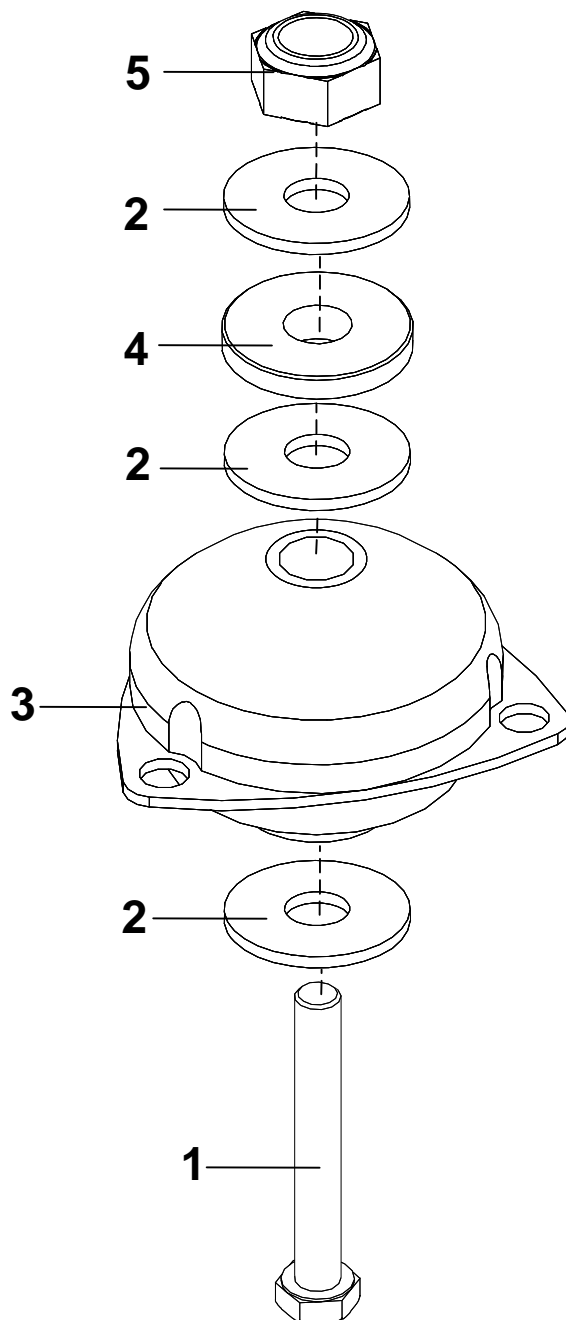

Pos.	Bezeichnung	Description	Description	Bestell-Nr. Ordering No. No.Référence	Menge Quantity Quantité
1	Sechskantschraube M12	Hexagon bolt M12	Vis à 6 pans M12	32,01,01,082	4
2	Scheibe	Washer	Rondelle	32,03,20,010	12
3	Schwingungsdämpfer	Shock-mount	Amortisseur de vibrations	30,13,02,053	4
4	Bundbuchse	Collar bush	Buisson de collier	10,04,01,017	4
5	Mutter M12	Nut M12	Ecrou M12	32,02,22,010	4

Notizen

Notes

Notes



Notizen

Notes

Notes



Carrier Sütrak
Zweigniederlassung der Carrier Transicold Deutschland GmbH & Co. KG
Heinkelstraße 5 – D-71272 Renningen
Tel. 00 49-(0)7159-9 23-0 Fax 00 49-(0)7159-9 23-108

